

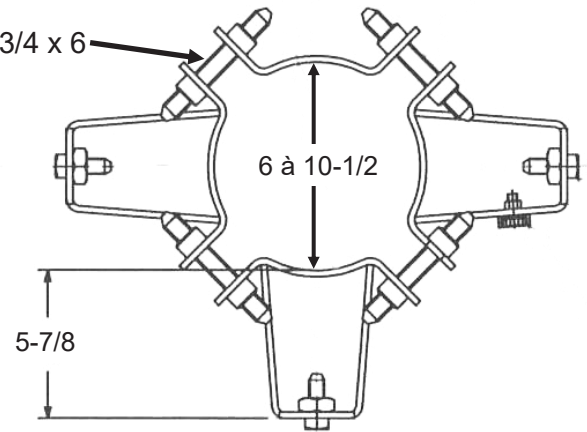

Quincaillerie / Hardware



Boulons d'Armement 3/4 x 6



Fourni avec des boulons mécaniques
 3x 5/8" et 3x 3/4"

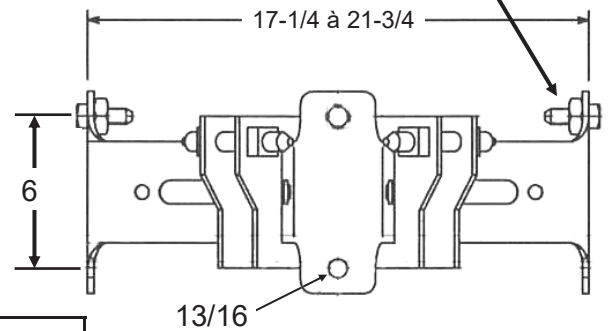

Numéro de catalogue.	Poids (lbs/ch)
Catalog number.	Weight (lbs/ea)
DT10CC1	45

- 1-La hauteur varie selon la puissance des transformateurs à installer.
- 2-La masse totale du groupe de transformateurs ne doit pas excéder 2460kg et celle d'un seul transformateur 700kg
- A: Support de fixation pour groupe de trois transformateurs monophasés de 25 à 167kVA, avec boulon de montage de 3/4" dia. et de 5/8" dia. pour le support.

- 1-The height varies depending of the power of the transformer to be installed.
- 2-The total weight of the transformer group should not exceed 2460kg and the weight of a single one 700kg
- A: Mounting support for three single-phase transformers from 25 to 167 kVA, with 3/4" dia. mounting bolts and 5/8" dia. for support.

Matériel: Acier Galvanisé **Material:** Galvanized steel

SUPPORT UNIVERSEL DE TRANSFORMATEUR UNIVERSAL TRANSFORMER MOUNTING BRACKET